

Serie 6, Lavavajillas totalmente integrable, 60 cm, Puerta deslizante SMH6YCX02E



Accesorios opcionales

SGZ0BI01	Perfiles laterales en acero 81,5 cm
SGZ1010	Accesorio lavavajillas ext. AquaStop
SMZ5100	Cestillo para cubiertos
SMZ5300	Soporte para 4 copas

Etiqueta energética clase A. Gran eficiencia tanto en el consumo de agua como en energía. Ahorro Energético sin compromiso para conseguir resultados perfectos.

- **PerfectDry:** un secado perfecto de toda la vajilla con menos consumo de energía.
- **Cestas Flex:** flexibilidad en las cestas para poder llenar el lavavajillas de una manera fácil y practica.
- **Cesta superior RackMatic 3 niveles puedes regular con absoluta seguridad la altura de la cesta superior hasta 5 cm en 3 niveles diferentes, incluso con la cesta llena.**
- **StatusLight:** proyección de luz en el lateral para saber que está en funcionamiento.
- **Silence Plus:** el lavavajillas silencioso de 44 dB.

Datos técnicos

Clase de eficiencia energética ¹ : A
Consumo de energía por 100 ciclos programa ECO ² : 54 kWh/100 ciclos
Nº máx. servicios: 14
Consumo de agua programa ECO por ciclo ³ :9.5 l
Duración del programa ⁴ : 4:55 h
Nivel de ruido: 44 dB(A) re 1pW
Clase de nivel de ruido: B
Tipo de construcción: Integrable
Altura de la encimera extraíble: 0 mm
Dimensiones de instalación necesarias (H x W x D): 815-875 x 600 x 550 mm
Fondo con puerta abierta a 90 grados: 1150 mm
Patas regulables: Sí - todas en la parte frontal
Ajuste máximo de las patas: 60 mm
Zócalo regulable: Ambos, horizontal y vertical
Peso neto: 41.8 kg
Peso bruto: 44.0 kg
Potencia: 2400 W
Intensidad corriente eléctrica: 10 A
Tensión: 220-240 V
Frecuencia: 50; 60 Hz
Máximo nivel de dureza del agua: 50°DH
Índice de reparabilidad: 8.7
Longitud del cable de alimentación eléctrica: 175 cm
Tipo de enchufe: Schuko a tierra
Longitud del manguito de entrada: 165 cm
Longitud del manguito de salida: 190 cm
Código EAN: 4242005445066
Tipo de instalación: Integrable



¹ Dentro del rango de clases de eficiencia energética de A a G.
² Consumo de energía en kWh por 100 ciclos (en el programa Eco 50 °C)
³ en el programa Eco 50 °C
⁴ Duración del programa Eco 50 °C

Serie 6, Lavavajillas totalmente integrable, 60 cm, Puerta deslizante SMH6YCX02E

Etiqueta energética clase A. Gran eficiencia tanto en el consumo de agua como en energía. Ahorro Energético sin compromiso para conseguir resultados perfectos.

Eficiencia energética y consumos

- Clase de eficiencia energética¹: A
- Consumo de energía² / agua³: 54 kWh / 9.5 litros
- Capacidad: 14 servicios
- Duración del programa⁴: 4:55 (h:min)
- Nivel de ruido: 44 dB(A) re 1 pW
- Clase de eficiencia sonora: B
- Nivel de ruido (programa nocturno): 43 dB(A) re 1 pW

Programas y funciones

- 6 programas de lavado: Eco 50 °C, Automático 45-65 °C, Intensivo 70 °C, Rápido 60 °C, Silencio 50 °C y Favorito (prelavado)
- Programa Prelavado: configurado en la tecla "Favorito"
- 4 funciones especiales: Inicio remoto, Extra Secado, Media carga, SpeedPerfect+
- Programa especial: Limpieza de la cuba
- Funciones adicionales vía Home Connect app: Higiene Plus, Silence on demand

Prestaciones

- Home Connect: controla tu electrodoméstico desde cualquier lugar a través de la app
- PerfectDry: Sistema de secado con Zeolitas®
- Secado eficiente: opción de apertura automática de la puerta al finalizar el ciclo
- AquaSensor: programa automático
- StatusLight: proyección de luz en el lateral para saber que está en funcionamiento
- Información de tiempo restante en el display
- Señal acústica de fin de programa
- Programación diferida hasta 24 h
- Lavavajillas con puerta deslizante
- Motor SilentPowerDrive, mínimo ruido y mejor eficiencia
- AquaStop: sistema de protección antifugas. Garantía de por vida
- Cuba interior del lavavajillas de acero inoxidable. 10 años de garantía en la cuba
- GlassProtect: máximo cuidado de tu vajilla más delicada
- Protector vapores
- Embudo de reposición de la sal

Equipamiento

- Cestas Flex
- 3ª bandeja VarioDrawer
- Cesta superior RackMatic regulable en 3 alturas
- Ruedines de baja fricción en la cesta inferior
- Freno en cesta inferior evitando posibles descarrilamientos

Información técnica

- Dimensiones del aparato (alto x ancho x fondo): 81.5 x 59.8 x 55 cm

¹ Dentro del rango de eficiencia energética desde A (más eficiente) hasta G (menos eficiente)

² Consumo de energía en kWh por 100 ciclos (en programa ECO 50 °C)

³ Consumo de agua en litros por ciclo (en programa ECO 50 °C)

⁴ Duración del programa ECO 50 °C

* Información sobre los términos y condiciones de la garantía en la web.

Serie 6, Lavavajillas totalmente integrable, 60 cm, Puerta deslizante SMH6YCX02E

dimensiones en mm



⏏ enchufe
() valores con juego de prolongación

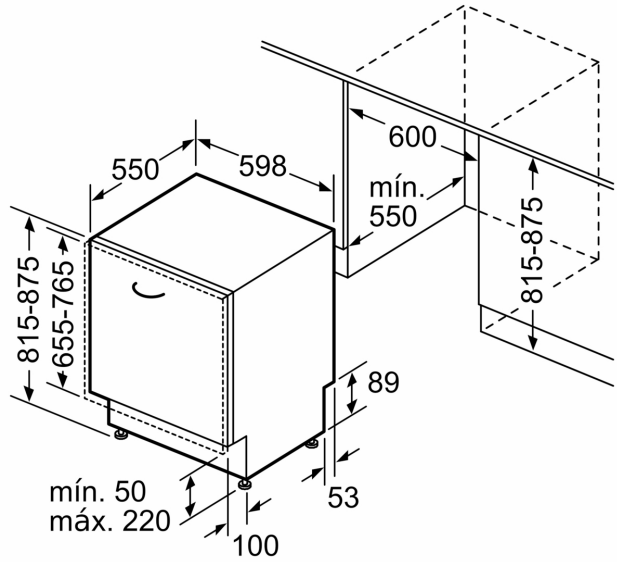

Dimensiones en mm