

Serie 6, Lavavajillas totalmente integrable, 60 cm, Puerta deslizante SMT6ECX21E



Accesorios opcionales

SGZ0BI01	Perfiles laterales en acero 81,5 cm
SGZ1010	Accesorio lavavajillas ext. AquaStop
SMZ5100	Cestillo para cubiertos
SMZ5300	Soporte para 4 copas

Etiqueta energética clase A. Gran eficiencia tanto en el consumo de agua como en energía. Ahorro Energético sin compromiso para conseguir resultados perfectos.

- **Secado eficiente:** mejora los resultados optimos de secado en terminos eficientes con la apertura automática de la puerta tras finalizar el ciclo seleccionado.
- **Cestas MaxFlex:** gracias a su flexibilidad se puede adaptar las cestas a las necesidades de cada momento, con mayor estabilidad en la vajilla y un mejor deslizamiento de la cesta.
- **Cesta superior RackMatic 3 niveles puedes regular con absoluta seguridad la altura de la cesta superior hasta 5 cm en 3 niveles diferentes, incluso con la cesta llena.**
- **Silence Plus:** el lavavajillas silencioso de 42 dB.
- **Home Connect:** electrodomésticos con conectividad inteligente a internet para facilitar las tareas.

Datos técnicos

Clase de eficiencia energética ¹ : A
Consumo de energía por 100 ciclos programa ECO ² : 54 kWh/100 ciclos
Nº máx. servicios: 14
Consumo de agua programa ECO por ciclo ³ : 9.0 l
Duración del programa ⁴ : 4:30 h
Nivel de ruido: 42 dB(A) re 1pW
Clase de nivel de ruido: B
Tipo de construcción: Integrable
Altura de la encimera extraíble: 0 mm
Dimensiones de instalación necesarias (H x W x D): 815-875 x 600 x 550 mm
Fondo con puerta abierta a 90 grados: 1150 mm
Patas regulables: Sí - todas en la parte frontal
Ajuste máximo de las patas: 60 mm
Zócalo regulable: Ambos, horizontal y vertical
Peso neto: 37.4 kg
Peso bruto: 41.5 kg
Potencia: 2400 W
Intensidad corriente eléctrica: 10 A
Tensión: 220-240 V
Frecuencia: 50; 60 Hz
Máximo nivel de dureza del agua: 50°DH
Longitud del cable de alimentación eléctrica: 175 cm
Tipo de enchufe: Schuko a tierra
Longitud del manguito de entrada: 165 cm
Longitud del manguito de salida: 190 cm
Código EAN: 4242005582013
Tipo de instalación: Integrable



¹ Dentro del rango de clases de eficiencia energética de A a G.
² Consumo de energía en kWh por 100 ciclos (en el programa Eco 50 °C)
³ en el programa Eco 50 °C
⁴ Duración del programa Eco 50 °C

Serie 6, Lavavajillas totalmente integrable, 60 cm, Puerta deslizante SMT6ECX21E

Etiqueta energética clase A. Gran eficiencia tanto en el consumo de agua como en energía. Ahorro Energético sin compromiso para conseguir resultados perfectos.

Eficiencia energética y consumos

- Clase de eficiencia energética¹: A
- Consumo de energía² / agua³: 54 kWh / 9 litros
- Capacidad: 14 servicios
- Duración del programa⁴: 4:30 (h:min)
- Nivel de ruido: 42 dB(A) re 1 pW
- Clase de eficiencia sonora: B
- Nivel de ruido (programa nocturno): 41 dB(A) re 1 pW

Programas y funciones

- 7 programas: Eco 50 °C, Automático 45-65 °C, Intensivo 70 °C, Rápido 60 °C, Rápido 45 °C, Silence 50 °C, Favourite
- Programa Prelavado: configurado en la tecla "Favorito"
- 4 funciones especiales: Inicio remoto, Extra Secado, Zona intensiva, SpeedPerfect+
- Programa especial: Limpieza de la cuba
- Funciones adicionales vía Home Connect app: Higiene Plus, Silence on demand, Media carga

Prestaciones

- Home Connect: controla tu electrodoméstico desde cualquier lugar a través de la app
- Secado eficiente: opción de apertura automática de la puerta al finalizar el ciclo
- AquaSensor: programa automático
- StatusLight: proyección de luz en el lateral para saber que está en funcionamiento
- Información de tiempo restante en el display
- Señal acústica de fin de programa
- Programación diferida hasta 24 h
- OpenAssist: apertura electrónica de puerta, ideal para muebles sin tirador
- Lavavajillas con puerta deslizante
- Motor SilentPowerDrive, mínimo ruido y mejor eficiencia
- Cuba interior del lavavajillas de acero inoxidable. 10 años de garantía en la cuba
- AquaStop: sistema de protección antifugas. Garantía de por vida
- GlassProtect: máximo cuidado de tu vajilla más delicada
- Protector vapores
- Embudo de reposición de la sal

Equipamiento

- Cestas Max Flex con varillas abatibles marcadas en rojo (touchpoints)
- Zona ExtraClean: limpieza intensiva hasta de la suciedad más resistente
- 3ª bandeja VarioDrawer

- Cesta superior RackMatic regulable en 3 alturas
- Freno en cesta inferior evitando posibles descarrilamientos

Información técnica

- Dimensiones del aparato (alto x ancho x fondo): 81.5 x 59.8 x 55 cm

¹ Dentro del rango de eficiencia energética desde A (más eficiente) hasta G (menos eficiente)

² Consumo de energía en kWh por 100 ciclos (en programa ECO 50 °C)

³ Consumo de agua en litros por ciclo (en programa ECO 50 °C)

⁴ Duración del programa ECO 50 °C

* Información sobre los términos y condiciones de la garantía en la web.

Serie 6, Lavavajillas totalmente integrable, 60 cm, Puerta deslizante SMT6ECX21E

dimensiones en mm



 enchufe
 () valores con juego de prolongación

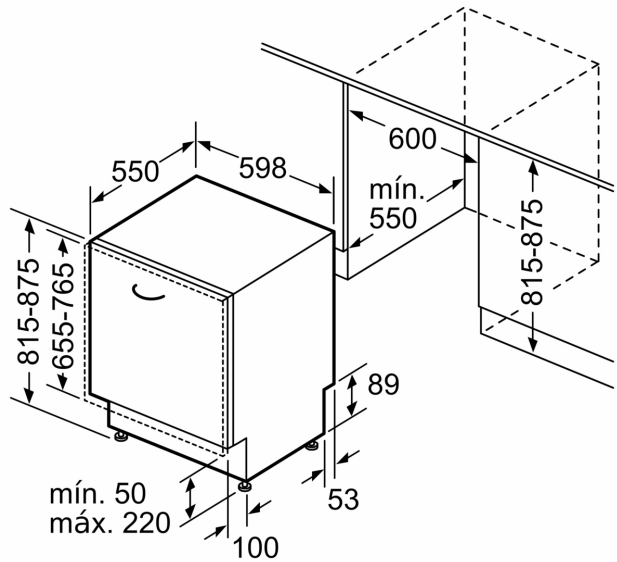

Dimensiones en mm